

# GRAPPIN DE TRI

## SG3535P

**DMS**  
DMS Technologie GmbH

### DONNÉES TECHNIQUES

|                               |       |       |
|-------------------------------|-------|-------|
| Poids (sans rotateur)         | [kg]  | 112   |
| Poids du rotateur             | [kg]  | 20    |
| Pression maximale en prise    | [bar] | 250   |
| Pression maximale en rotation | [bar] | 250   |
| Force de fermeture            | [kN]  | 16    |
| Couple                        | [Nm]  | 1000  |
| Contenu                       | [l]   | 50    |
| Nombre de dents               |       | 3     |
| Débit conseillé, rotation     | [l]   | 6-25  |
| Débit conseillé, préhension   | [l]   | 25-45 |
| Capacité charge grappin       | [kg]  | 2000  |
| Débord pendulaire             | [mm]  | 750   |

### PLAN TECHNIQUE

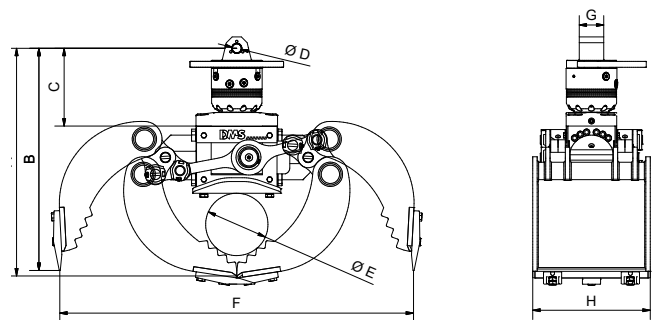

|             |      |      |             |      |       |
|-------------|------|------|-------------|------|-------|
| Dimension A | [mm] | 641  | Dimension E | [mm] | Ø 182 |
| Dimension B | [mm] | 633  | Dimension F | [mm] | 976   |
| Dimension C | [mm] | 213  | Dimension G | [mm] | 84    |
| Dimension D | [mm] | Ø 30 | Dimension H | [mm] | 350   |

### ACCESSOIRES DISPONIBLES

- / Softgrip
- / Pipegrip
- / Kit remplacement lames
- / Embase avec anneau
- / Frein d'oscillation

### LA LIVRAISON INCLUT

- / Grappin avec rotateur
- / Dents boulonnées

Vous trouverez plus d'informations et un aperçu en 3D sur [www.dms-tec.de/fr](http://www.dms-tec.de/fr)

