

BENNE PRENEUSE

GL9050P

DMS
DMS Technologie GmbH

DONNÉES TECHNIQUES

Catégorie de poids	[t]	6-9
Poids (sans rotateur)	[kg]	348
Poids du rotateur	[kg]	29
Pression maximale en prise	[bar]	280
Pression maximale en rotation	[bar]	280
Force de fermeture	[kN]	26
Couple	[Nm]	1200
Contenu	[l]	200
Nombre de dents		5
Débit conseillé, rotation	[l]	6-25
Débit conseillé, préhension	[l]	40-80
Capacité charge grappin	[kg]	3500
Débord pendulaire	[mm]	1150

PLAN TECHNIQUE

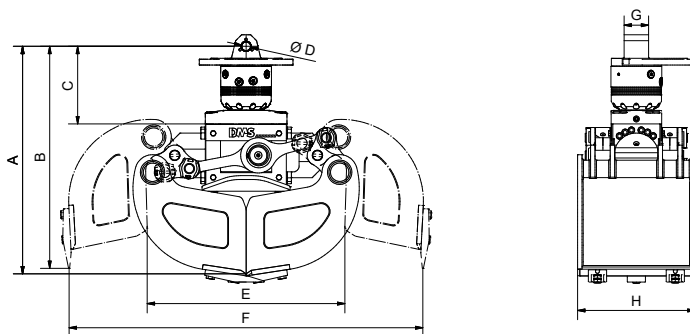

Dimension A	[mm]	1032	Dimension E	[mm]	839
Dimension B	[mm]	862	Dimension F	[mm]	1721
Dimension C	[mm]	253	Dimension G	[mm]	84
Dimension D	[mm]	30	Dimension H	[mm]	500

ACCESSOIRES DISPONIBLES

- / Softgrip
- / Pipegrip
- / Interface pendulaire
- / Adaptateur pendulaire
- / Embase avec anneau
- / Frein d'oscillation
- / Autres adaptateurs vissés sur demande

LA LIVRAISON INCLUT

- / Grappin avec rotateur
- / Dents boulonnées

Vous trouverez plus d'informations et un aperçu en 3D sur www.dms-tec.de/fr

