

| | |
|----------------------------------|-------|
| Inhalt [l]: | 20 |
| Empf. Literleistung Drehen [l]: | 6-25 |
| Empf. Literleistung Greifen [l]: | 25-40 |
| Gewicht (ohne Rotator) [kg]: | 95 |
| Betriebsdruck Greifen max. [bar] | 220 |
| Betriebsdruck Drehen max. [bar] | 220 |
| Schließkraft [kN]: | 16 |
| Drehmoment [Nm]: | 1000 |
| Baggerdienstgewicht [kg]: | 2000 |
| Anzahl der Zähne: | 3 |

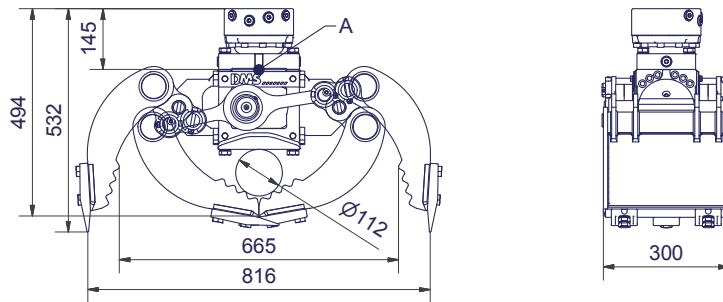

/// Lieferbares Zubehör

- Schraubadapter für Schnellwechsellaufnahme Lehnhoff MS/HS
- Schraubadapter für andere Schnellwechsellahmen auf Anfrage
- Umschaltung - Ausleger schwenken/ 2. Zusatzkreis
- Auf Anfrage Adapterflansch für Eigenlösung
- Softgrip
- Pipegrip

/// Lieferumfang

- Greifer mit Schalen
- Schraubbare Zähne
- Rotator

1-2t

SG2030

