

**Nummer 1**  
im Preis-  
Leistungsverhältnis

**Durchdachte Bauweise**  
wartungsfreier Antrieb

**Hohes Drehmoment**

**Vielseitige Anwendung**

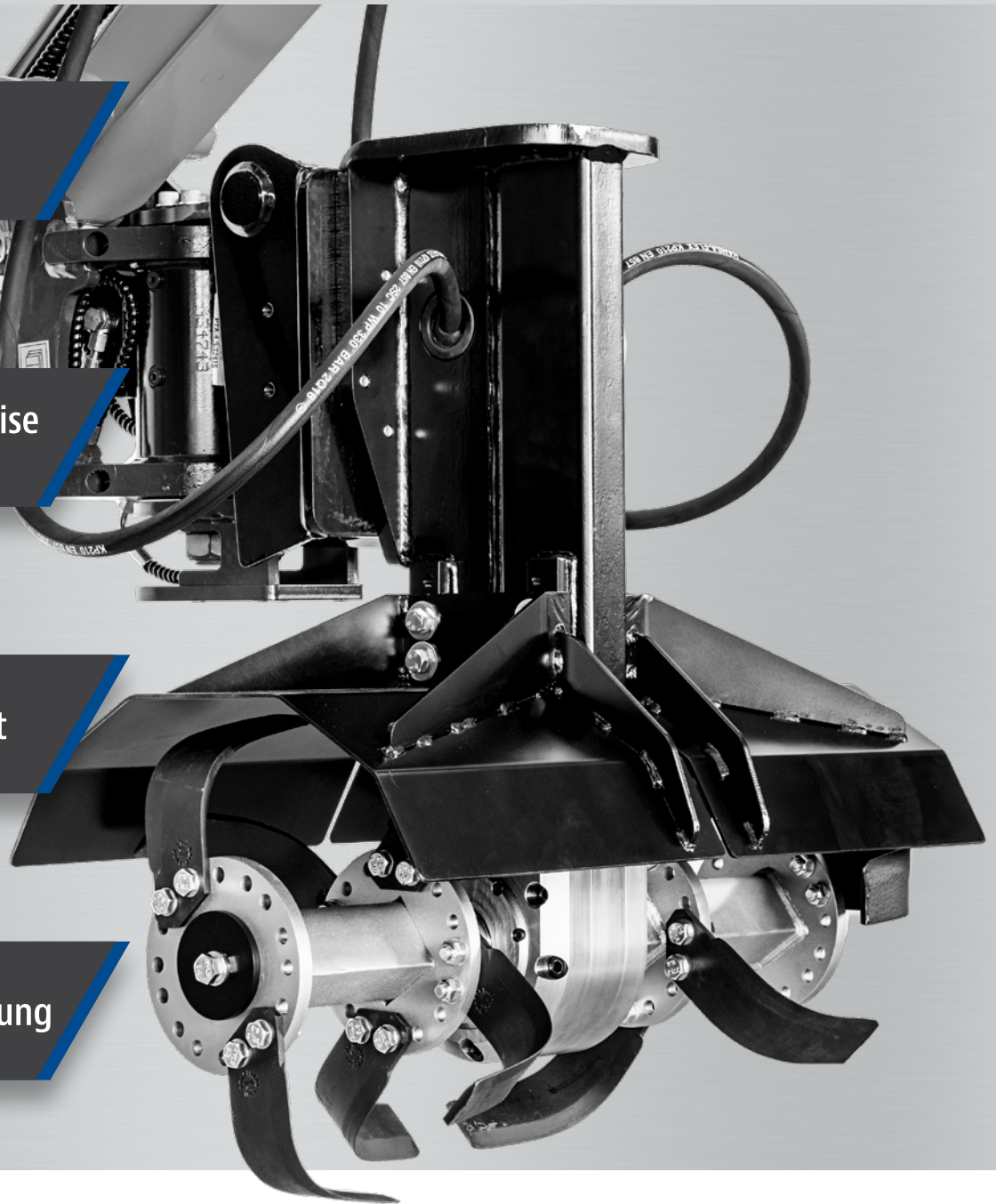

# **BODENFRÄSE**

für Bagger von 1-2,5t



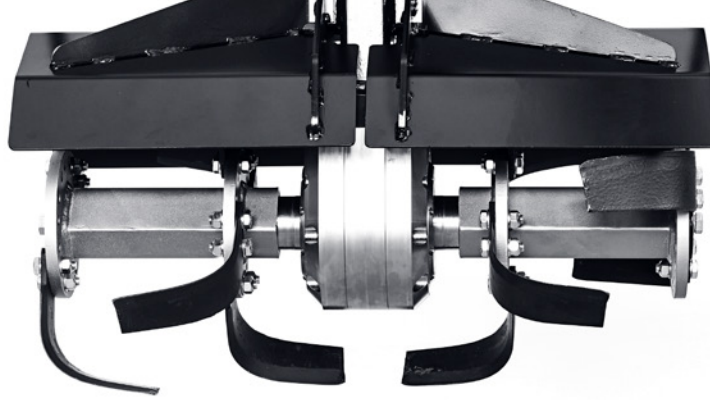

**M**it der Bodenfräse bringt DMS wieder eine Neuheit auf den Markt der Anbaugeräte für Mini- und Kompaktbagger. Die Bodenfräse ist speziell für den Anbau am Bagger entwickelt. Mühelos lassen sich damit Erdreich und andere Böden bearbeiten.

## // Einsatzmöglichkeiten

- Aufbrechen und Auflockern von Erdreich und gewachsenen Böden
- Herstellung bepflanzungsfertiger Flächen
- Durchmischen von Böden
- Bearbeitung von Beeten
- Einarbeiten vom Zusatzstoffen ins Erdreich (z.B. Düngemittel, Kalk, ...)
- Bearbeitung besonderer Flächen (Hochbeete, geneigte Flächen, begrenzte Flächen)

## // Technische Daten

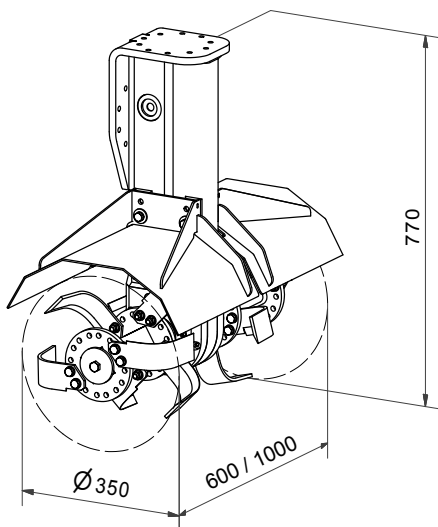

### Baggerdienstgewicht:

**1-2,5t**

|                            |  |
|----------------------------|--|
| Typ:                       | BF2560   |
| Gewicht:                   | 75 kg  |
| Betriebsdruck:             | max. 210 bar   |
| Drehmoment:                | 1155 Nm bei 210 bar  |
| max. zulässige Litermenge: | 38 l/min   |
| Drehzahl:                  | 160 min <sup>-1</sup> bei 38 l/min<br>145 min <sup>-1</sup> bei 34 l/min<br>130 min <sup>-1</sup> bei 30 l/min |



// Ihr zuständiger Händler:

© DMS Technologie GmbH

 MADE IN GERMANY

Impressum:  
Steinbacherstraße 62  
64658 Fürth

Telefon 06253 / 806021-0  
Telefax 06253 / 806021-29

Solange der Vorrat reicht.  
Irrtümer, Änderungen und  
Druckfehler vorbehalten.

Email [info@dms-tec.de](mailto:info@dms-tec.de)  
Internet [www.dms-tec.de](http://www.dms-tec.de)

