

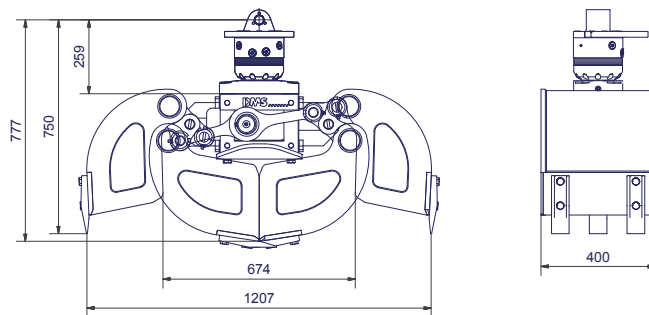

DMS Technologie GmbH

Inhalt [l]:	70
Empf. Literleistung Drehen [l]:	15-25
Empf. Literleistung Greifen [l]:	30-45
Gewicht (ohne Rotator) [kg]:	196
Betriebsdruck [bar]:	250
Schließkraft [kN]:	20
Drehmoment [Nm]:	1300
Baggerdienstgewicht [kg]:	3500
Anzahl der Zähne:	3



### /// Lieferbares Zubehör

- Schraubadapter für Schnellwechsellaufnahme Lehnhoff MS/HS
- Schraubadapter für andere Schnellwechsellaufnahmen auf Anfrage
- Umschaltung - Ausleger schwenken/ 2. Zusatzkreis
- Adapterflansch für Eigenlösung
- Softgrip
- Pipegrip

### /// Lieferumfang

- Greifer mit Schalen
- Schraubbare Zähne
- Rotator

**3,5-6t**  
GG6040P

[www.dms-tec.de](http://www.dms-tec.de)

