

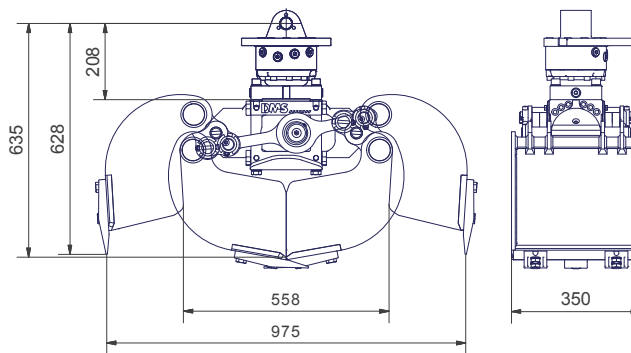

DMS Technologie GmbH

Inhalt [l]:	50
Empf. Literleistung Drehen [l]:	6-25
Empf. Literleistung Greifen [l]:	25-45
Gewicht (ohne Rotator) [kg]:	115
Betriebsdruck [bar]:	250
Schließkraft [kN]:	16
Drehmoment [Nm]:	1100
Baggerdienstgewicht [kg]:	2000
Anzahl der Zähne:	33



/// Lieferbares Zubehör

- Schraubadapter für Schnellwechsellaufnahme Lehnhoff MS/HS
- Schraubadapter für andere Schnellwechsellaufnahmen auf Anfrage
- Umschaltung - Ausleger schwenken/ 2. Zusatzkreis
- Adapterflansch für Eigenlösung
- Softgrip
- Pipegrip

/// Lieferumfang

- Greifer mit Schalen
- Schraubbare Zähne
- Rotator

1-3,5t
GG3535P

www.dms-tec.de

